

手动位移台/单轴

多轴/组合单元

电动位移台/单轴

X

Z

水平Z轴

高分辨率

旋转

倾斜

弧摆

连接板

X Y

X Y Z

水平Z轴
X Y Z

X Y θ

X Y Z θ

组合单元

交叉滚柱导轨

直线滚珠导轨

燕尾式导轨

配件

应用系统

X轴燕尾式微调架 D12-25/40/60

2D·3D CAD DATA

特点

精度高，承重大，移动速度快。



型号表示方法

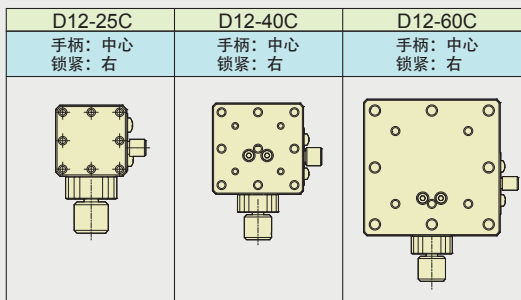
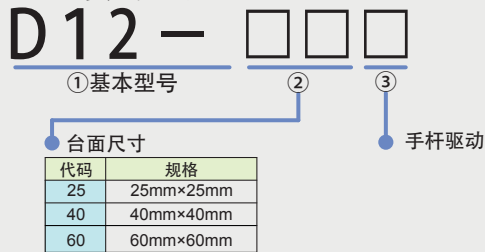

规格	D12-25C D12-40C D12-60C		
型号	D12-25C	D12-40C	D12-60C
驱动方式	螺纹丝杆 P=0.5mm		
操作位置	中心		
台面尺寸	25mm×25mm	40×40mm	60×60mm
行程	±5mm	±7mm	±9mm
导轨	燕尾式导轨		
承重	3kgf(29.4N)		4kgf(39.2N)
移动精度(直线度)	30μm		
自重	0.07kg	0.3kg	0.5kg
材质-表面处理	铝-黑色阳极氧化处理		

外形尺寸图

■ D12-25C

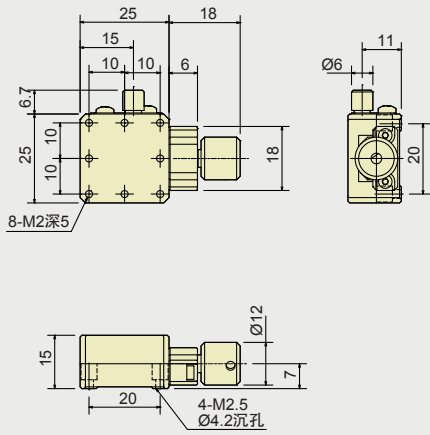

■ D12-40C

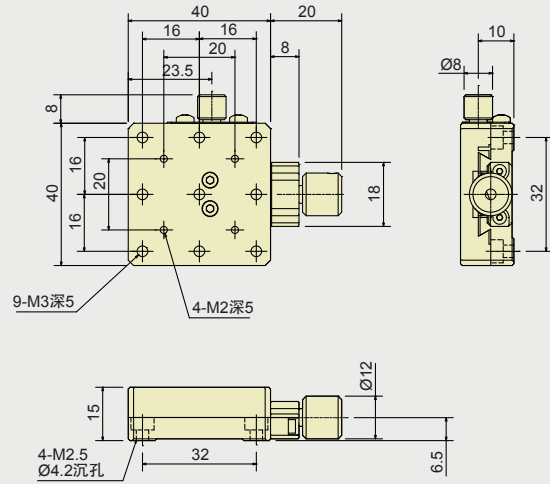

■ D12-60C

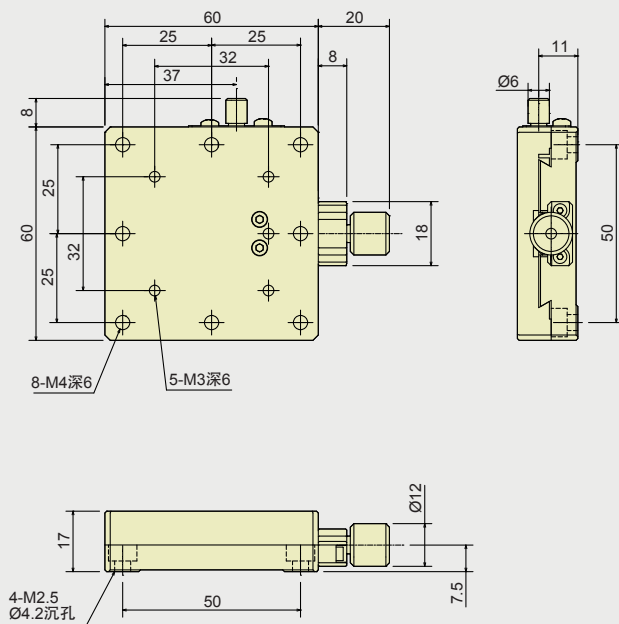

手动
位移台
/单轴

多轴/
组合
单元

电动
位移台
/单轴

X

Z

水平Z轴

高分辨率

旋转

倾斜

弧摆

连接板

X Y

X Y Z

水平Z轴
X Y Z

X Y θ

X Y Z θ

组合单元

交叉滚
柱导轨

直线滚
珠导轨

燕尾式
导轨

配件

应用
系统