

手动位移台
/单轴

多轴/
组合
单元

电动
位移台
/单轴

X

Z

水平Z轴

高分辨率

旋转

倾斜

弧摆

连接板

X Y

X Y Z

水平Z轴
X Y Z

X Y θ

X Y Z θ

组合单元

交叉滚柱
导轨

直线滚珠
导轨

燕尾式
导轨

配件

应用
系统

Z轴位移台 Z12-80

特点

导轨精度一般
价格便宜

2D·3D CAD DATA



型号表示方法

Z 12 - 80

①基本型号 ②

微分头位置

代码	规格
C	中央
R	右
L	左

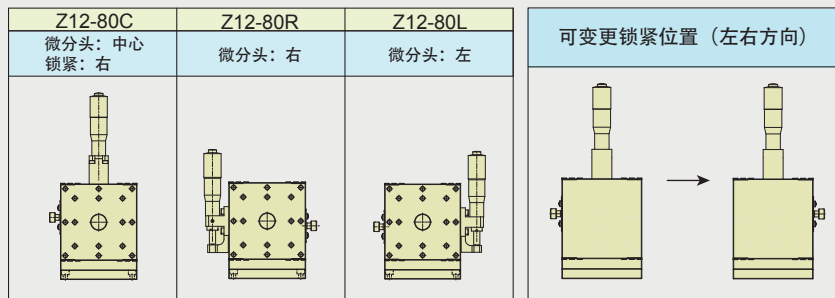

规格		Z12-80C	Z12-80R	Z12-80L
型号		Z12-80C	Z12-80R	Z12-80L
驱动方式			微分头	
操作位置		中心	右侧	左侧
最小读数			10 μ m/刻度	
台面尺寸			80 \times 80mm	
行程			\pm 12.5mm	
导轨			钢丝滚珠导轨	
承重			2kgf(19.6N)	
运动精度	直线度		30 μ m	
	上下摆动		50"	
	左右摆动		30"	
垂直度			100 μ m	
运动垂直度			50 μ m	
自重			0.52kg	
材质-表面处理			铝-黑色阳极氧化处理	

外形尺寸图

■ Z12-80L

■ Z12-80R

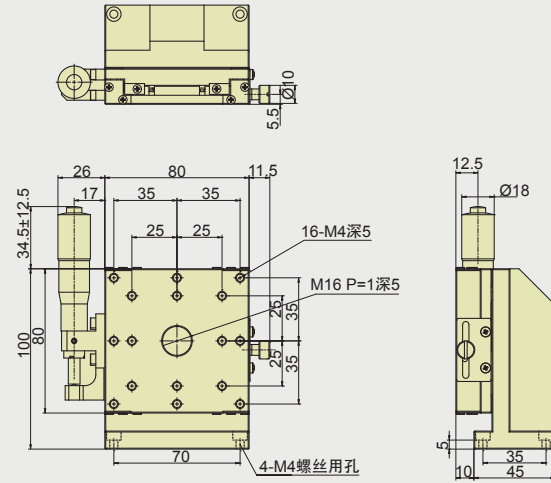
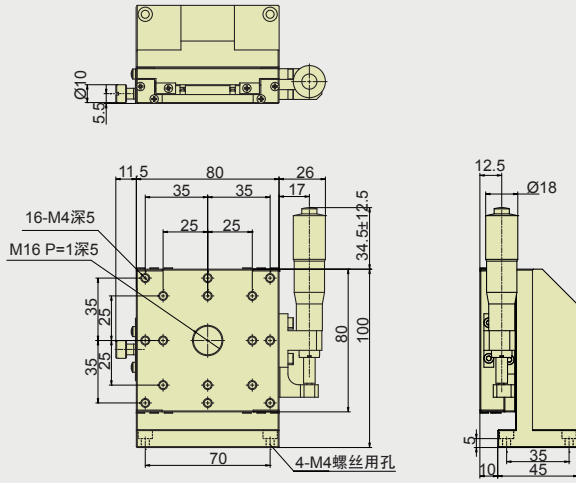

■ Z12-80C

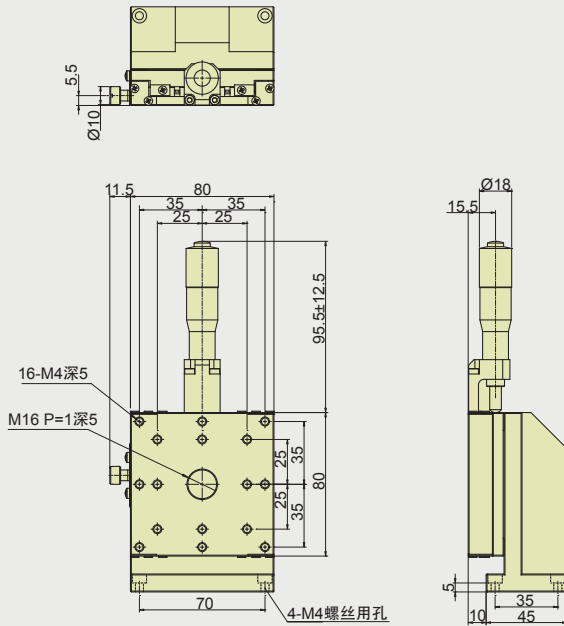

手动
位移台
/单轴

多轴/
组合
单元

电动
位移台
/单轴

X

Z

水平Z轴

高分辨率

旋转

倾斜

弧摆

连接板

X Y

X Y Z

水平Z轴
X Y Z

X Y θ

X Y Z θ

组合单元

交叉滚
柱导轨

直线滚
珠导轨

燕尾式
导轨

配件

应用
系统